



B.B. Marine Cup 2022 レース公示

1. 主催 NPO法人滋賀県セーリング連盟、日本スナイプ協会琵琶湖フリート、近畿北陸470協会
2. 協賛 B.B. Marine
3. 場所 大津市柳ヶ崎ヨットハーバー
4. 競技種目 国際470 級、国際スナイプ級
5. 大会期日 2022年10月29日(土)～30日(日)
6. 競技日程

10月29日 8:00～9:00 当日受付(体調報告と参加意思の確認)

9:00 開会式 zoom(オープンチャットにて通知)

引き続き 艇長会議 zoom(オープンチャットにて通知)

10:30 470 級予告信号

スナイプ級予告信号 470 級スタート信号に引き続き行う

以降のレースは、前のレースに引き続き行う

10月30日 8:00～9:00 当日受付(体調報告と参加意思の確認)

8:45 プリーフィング zoom(オープンチャットにて通知)

10:00 470 級予告信号

スナイプ級予告信号 470 級スタート信号に引き続き行う

以降のレースは、前のレースに引き続き行う

6.1 本大会のレース数は両クラス共に最大7 レースとする。1 日のレース数は最大5レースとする

6.2 本大会は1レースをもって成立とする

6.3 10月30日は、470 級、スナイプ級ともに15:00 を過ぎての予告信号は発しない

6.4 大会の帆走指示書は大会前日までに、NPO 法人滋賀県セーリング連盟ホームページと公式掲示板上で公開する。 <https://www.shiga-sailing.com/>

7. 公式掲示板

公式掲示板は、LINE オープンチャット『B.B. Marine Cup 2022』とする。なお、オープンチャット への参加方法は添付を参照のこと。オープンチャットへの参加にあたっては、添付に記載のニックネームのルールを順守すること。

LINE オープンチャットQR コード:



8. 規則

8.1 本大会は「セーリング競技規則」(以下「RRS」という)に定義された規則、及び当該クラスの規則、本大会帆走指示書を適用する。但し、帆走指示書は、RRS の一部を変更している

8.2 SCIRA 規則の『国内及び国際選手権大会の運営規定』は、同規定9.1 に定められたレースを行う最大風速に関する規定を除き、適用されない

9. 参加資格

9.1 競技者は、(公財)日本セーリング連盟2022 年度メンバーであること

9.2 470 級の競技者は、公示9.1 に加えて、日本470協会2022年度団体登録を済ませた団体に所属する者でなければならない

9.3 スナイプ級の競技者は、公示9.1 に加えて、2022年度SCIRA会員登録を済ませていなければならない

10. エントリー

10.1 参加資格のある艇は、10月24日(月)までに Web エントリーフォームから参加申込みを行うこと。Web エントリーフォームは、NPO 法人滋賀県セーリング連盟ホームページと公式掲示板に掲示される。エントリー締切後にエントリーする場合、エントリー料はレイトエントリーの金額となる。

10.2 エントリー料:1チーム 10,000 円、レイトエントリー料:1チーム12,000円。但し各クラス参加艇数が70艇を大きく越えた場合にはレイトエントリーを受け付けない場合がある。

10.3 エントリー料は10月24日(月)までに下記まで振り込みを完了すること

滋賀銀行 本店営業部(110) 普通462087 B.B.Marine 宮崎公邦(ビービーマリンミヤザキマサクニ)

なお、団体でまとめて振り込む際には、その旨大会事務局に事前にメール等にて連絡すること

11. 艇

11.1 艇は、各クラスの2022 年度登録済みであること

11.2 スナイプ級の艇は、2022 年度のデコールを正しく艇体に貼付してあること

11.3 チャーター艇の場合でも上記条件を満たさなければならない

12. セール

12.1 同一のセール番号は認めない。ダッシュナンバーは同一の番号とみなす

12.2 470級は、メインセールとスピネーカーのセール番号が一致していること

13. コース

13.1 以下の見取り図は、レグ間のおよその角度、通過するマークの順序、それぞれのマークをどちら側に見て通過するかを含むコースを示す

13.2 予告信号以前に、本部船に最初のレグのおよそのコンパス方位を掲示する

13.3 予告信号以前に、本部船にコースを指示する文字を掲示する。コースを示す文字と、通過するマークの順序を下段に示す。

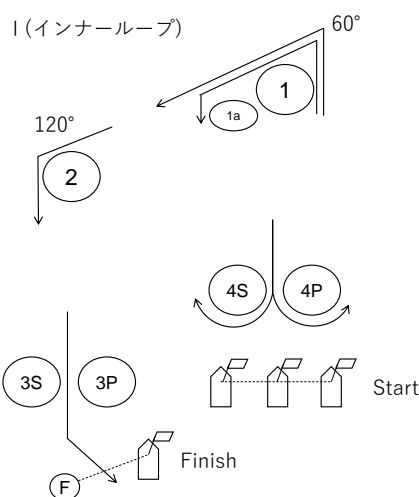

トラペゾイドインナーループ

I2: Start -1-1A-4P/S-1-2-3P-Finish

I3: Start -1-1A-4P/S-1-1A-4P/S-1-2-3P-Finish

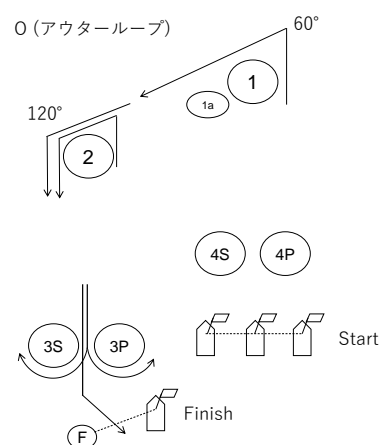

トラペゾイドアウトーループ

O2: Start-1-2-3P/S-2-3P- Finish

O3: Start -1-2-3P/S-2-3P/S-2-3P- Finish

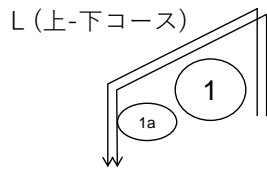

上-下コース

L2: Start-1-1A-4P/S-1-1A-4P- Finish

L3: Start-1-1A-4P/S-1-1A-4P/S-1-1A-4P-Finish

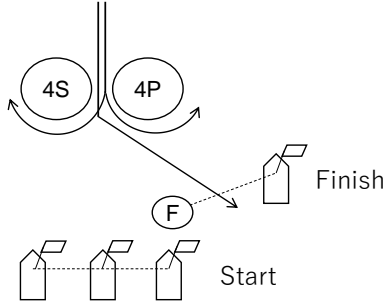

14. 支援艇・応援艇

14.1 支援艇・応援艇は、レース委員会の指示に従わなければならない

14.2 レース委員会の依頼があった場合、支援艇・応援艇は、危険な状態にある艇に対して、可能な限りのあらゆる救助をしなければならない

15. 肖像権

シリーズ期間中の映像、写真及びシリーズの成績は主催団体のウェブサイトに掲載される場合がある

16. 賞

賞は次のように与える。各クラス1～3位及び飛び賞

17. 責任の否認

本大会の競技者は自分自身の責任で参加する。規則4参照。主催団体は、大会の前後、期間中に生じた物理的損害または身体的障害もしくは死亡によるいかなる責任も負わない

18. 各種情報掲載先

大会 LINE オープンチャット『B.B.Marine Cup 2022』

Twitter『滋賀県セーリング連盟レース情報 (@yanagasaki_race)』

滋賀県セーリング連盟ホームページ <https://www.shiga-sailing.com/>

19. 問い合わせ先 B.B.Marine Cup 2022事務局

メールアドレス: shigaken.sailing.hp@gmail.com

以上

(添付) LINE オープンチャット参加方法

LINE の「ホーム」タブから「サービス」を選択します。



サービス一覧から「オープンチャット」を選択して、トップページにアクセスします。



上部の検索窓から、トークルーム「B. B. Marine Cup 2022」を検索します。

※検索機能を使うには、LINE アプリ内で年齢確認を済ませている必要があります。



「参加」を押して参加します。



トークルーム内で使うニックネームを設定します。



【注意】 ニックネームは、必ず以下の形で登録してください。

☆選手の方

セールナンバー + s (スキッパー) または c (クルー)
+ 名前 (フルネーム)
(例) 「3771 s 橋本和」

☆監督・コーチ・サポートメンバーの方

所属団体 + 監督・コーチ または サポートメンバー + 名前
(例) 「〇〇大学 サポートメンバー 橋本和」

※ニックネームのルールを守っていない場合、大会関係者でないとみなし、退会させる場合があります。

※上記の方法以外でも、レース公示に記載の QR コードを読み取って参加したり、すでに大会トークルームに参加している人がリンクを送って招待することができます。管理者の承認は不要ですので、周りにまだ参加していない人がいれば、リンクを送って招待してあげてください。